

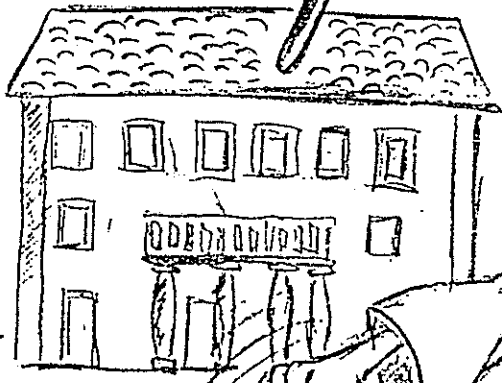

Boa 2002

FUM FUM FUM
IN CA

I
Reppito



CARTOLERIA KUCHLER BRISSAGO

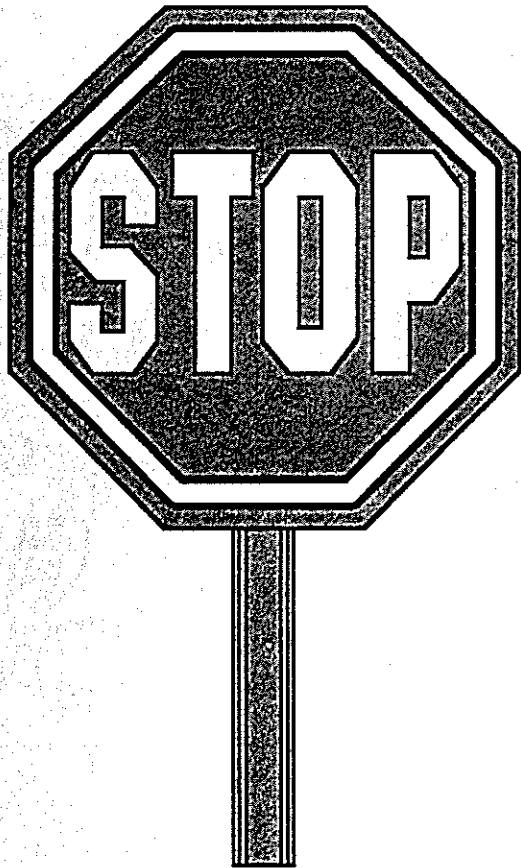

FOTOCOPIE

A COLORI

TEL. 793 12 53

FAX. 793 20 82

E-mail:

g.kuchler@bluewin.ch

Confidenze dal cielo

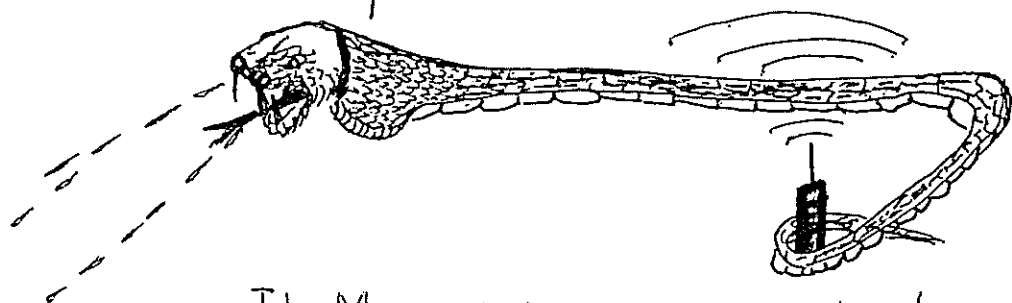

Il Maurizio ex presidente,
s'è scontrato con l'Onniscente.*

Per questioni di galloni,
si scassarono i coglioni.

Questa storia assai strana
me l'ha detta la BEFANA!!!

Ella giura d'aver visto,
nel BALIVO il MEFISTO!!!

Ma guardando chi si FIDA,
urla forte - Strinc la brida!!! -

Ma quell'1 che è di +
gli si è rotto il cucù!

La pazienza si è ormai rotta,
su menategli la gran bolta!

La politica è venale,
con l'orgoglio personale!

Sciora BEA... su coraggio,
non demorda e vada... in viaggio!

Ah... compagni??

- ma cosa fate!??

- gli pelate le patate!??

Siate lesti furbi e scaltri...

il quarto anno interessa ad altri!!!!

* Onniscente: il creatore, l'assoluto, Dio in persona



Colara
2002

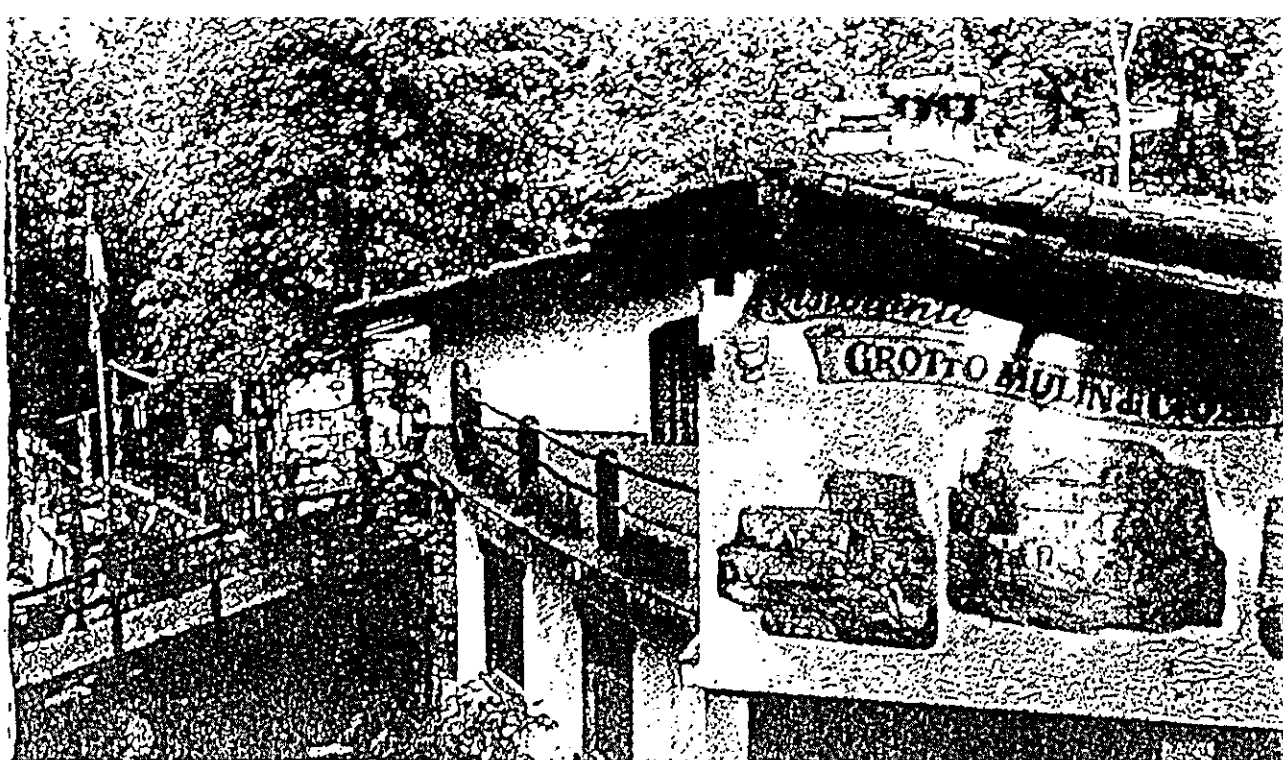

GROTTO MULIN di CIÖSS

Fam. CATENAZZI

CH-6618 Arcegno

Tel. 091 791 32 00

Fax 091 791 32 70

SALA BANCHETTI FINO A 90 PERSONE

Chiuso il martedì

Bar flamingo

6614 Brissago

Tel. 091 793 17 97

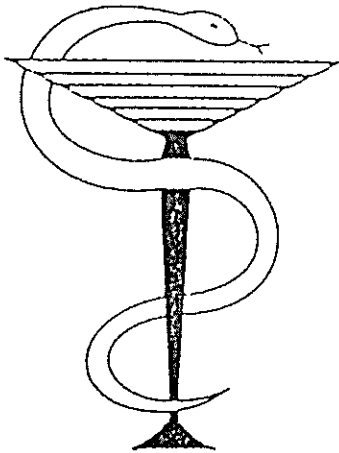
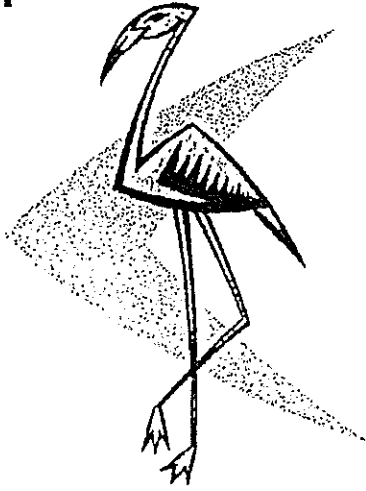

Farmacia Nuova

Via Leoncavallo 36

CH - 6614 Brissago

Tel. & Fax ++41 91 793 25 25

Dr. Hans Peter Oswald

e-mail: info@farmacianuova.com

www.farmacianuova.com

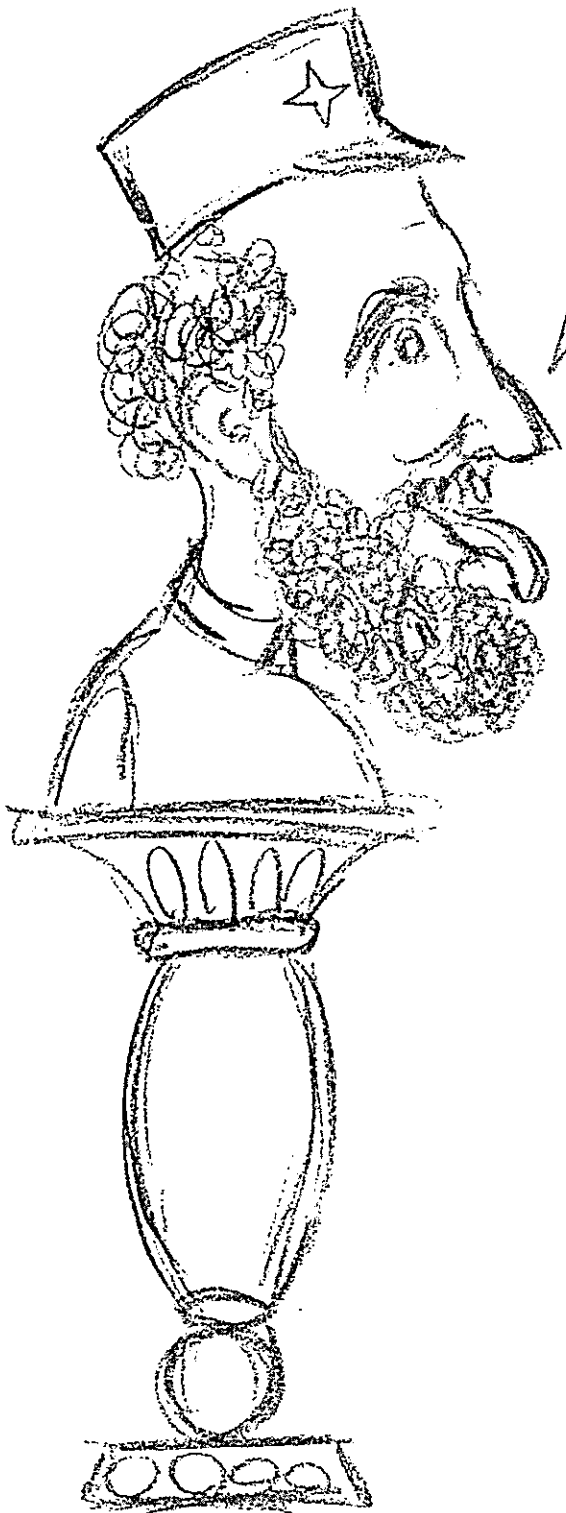

VAYAS CON
DIOS
MUCIACIOS



Boa 2002

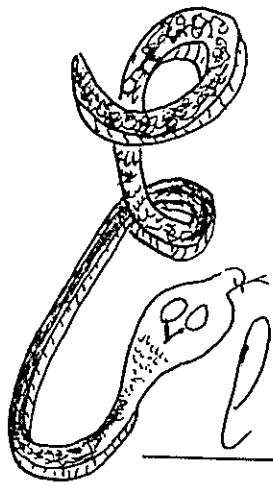

el Prestin da Castro

Con sombreros e un'amaca
sono arrivati a Guardalavaca.
Questa storia impertinente,
me l'ha detta un' confidente,
brutto gioco del destino
gli pareva d'esser al Brenscino!!
Sette giorni di tormento
lampi fuoni e forte vento!!
Moscerini e gran tafani
ti succhiavano gambe e mani!!
Dai consigli dei nativi,
per restare interi e vivi.
Meglio eccedere in prudenza
e del mare stare senza!!!

Castro
1902

KURT  HOFER
Studio d'architettura

Tel. 091/793 00 13

Natel 079/621 81 91

Via R. Leoncavallo 12

Fax 091/793 12 93

e-mail: kurthofer@ticino.com

6614 Brissago

www.hofer-immobilien.ch

KURT  HOFER
Immobiliare sagl

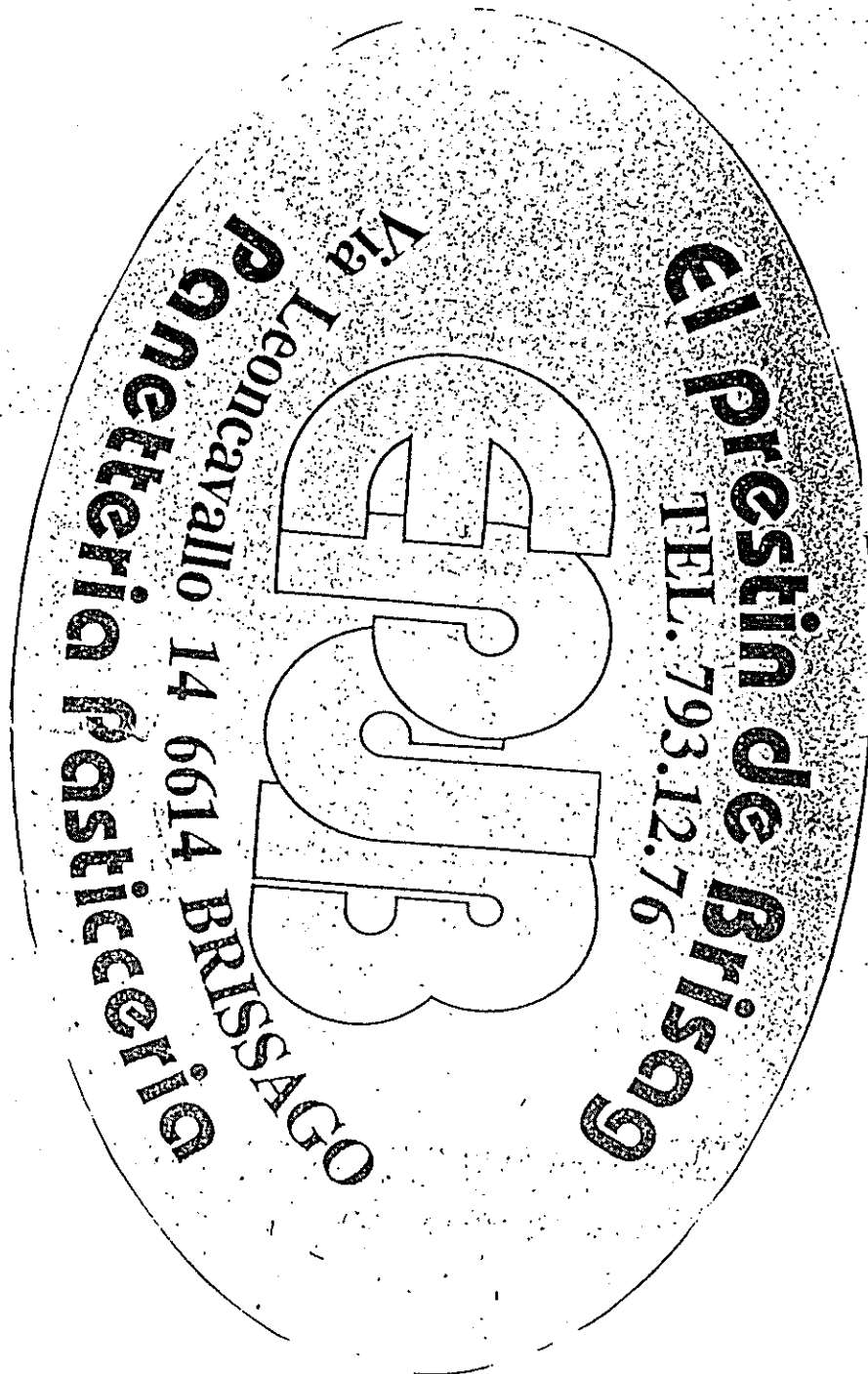

GARAGE Ale De Bortoli

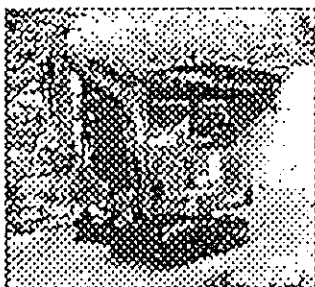

6614 BRISSAGO

Via Gerusalemme 3

Natel: +41 / 079 - 221 68 19

Tel. + Fax: +41 / 091 - 793 42 92

DA NOLEGGIARE

GAS ESSO

VIA TUCC
CA SOM SCIA
MI!

POOOT

ALAIN
PREVOST

Bod 2002





rete al volante... pericolo costante

A Brissago c'è un nuovo prete
che di fedeli ha fame e sete!
per stupire i credenti...
schiaccia il gas e anche i denti...
Un mio amico confidente
che conta balle ma mai lui mente;
in un orecchio mi ha sussurato
che il prelado è sorvegliato!!
Da rapporto scritto e orale
ha una guida da criminale.
Ma la cosa che più ambisce,
è la maglia a stelle e strisce.
Per poter partecipare
a Indianapolis alle gare.
Ma restando al presente...
l'ha cuccato il radar e qualche agente.
Una multa gli è arrivata
severa, estrema e ben salata.
Davanti al Garni caffè Verbano
ha travolto 6 compagni una talpa e forse il Nano.
Fangio, Senna o Alain Prost
- schiscia il freno Sciur Prevost!!!!

Cobra
2002

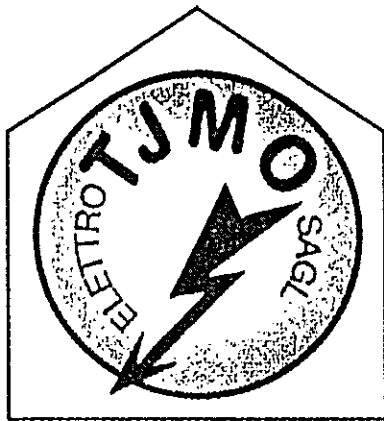

Elettro-servizio
Imp. clima - Ventilazioni
Manutenzione
Direzione Lavori

T. + J. Mosimann
Via Costa di Mezzo 2
CH-6614 Brissago

Tel. uff. (+41) 091 793 18 46
Tel. neg. (+41) 091 793 18 56
Fax (+41) 091 793 44 07
Natel (+41) 079 230 18 75

SALONE FRANCA BRISSAGO

TEL. 793.22.12

FRANCO DI FRANCA



BRISSAGO

BAR INCONTRO



Brissago



Barbara e Tito
TI ASPETTANO

Tel 091/793 29 97

www.barincontro.ch.vu

Boutique Adriana

di Adriana Beretta-Carrara

via R. Leoncavallo 34

CH-6614 Brissago

Tel. & Fax 091 793 14 50



I
ma abbandonada

E MI CASOM
L'OMET DI LANZEE
VEDI A TUT!!!

che
visata!!

VEGNII
A MANGIAA
GIOVANIT!!!

CHE
BEL

BONDÌ

GUTEN
MORGEN

Baa 2002



E'è una capanna...

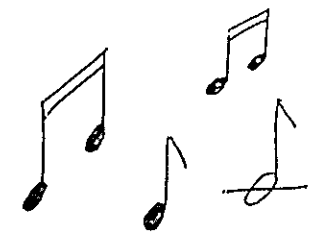

La capanna alpina al Legn,
forse in man a quai rasatt,
che gestila l'é mia degn
dai armadi i vegn fö i 'bigatt!!!

L'é una storia da mia cred,
quand tropa gent la met al nas,
per la gent dâ bona fed,
l'é unâ disgrazia mia un cas!!!

Mi a la capanna a vo piu,
perché e qhe nessun che neta su!!
Dai temp di grand illusion,
sem quasi arrivaa all'abbandon!!

A speri come tuta la popolazion,
che la nova direzion o i vari comitaa
qa daqa mia illusion
ma gâ lasa soddisfâa!!

*Calvo
2002*



PROT

Bod
2002

CHI VOLA VOLA
CHI NON VOLA È UN VILE
CHI È UN VILE NON VOLA

El Governador

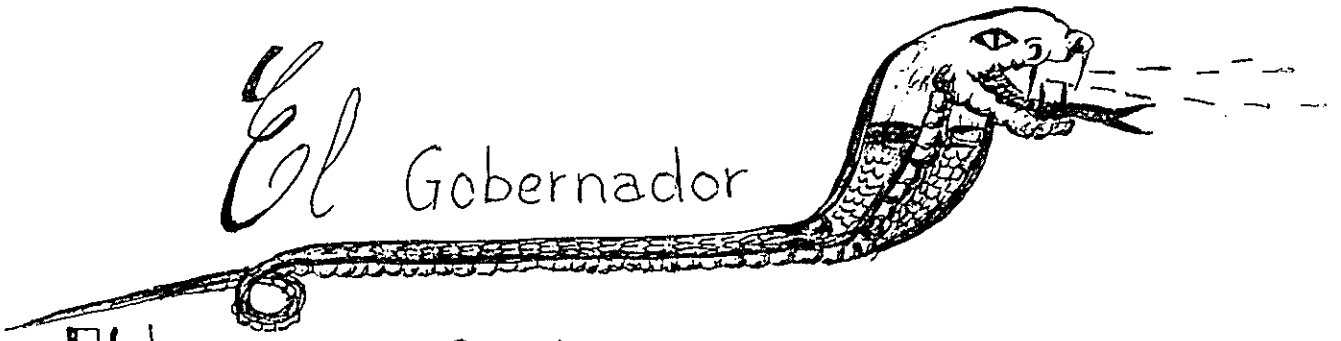

Abbiamo un Sindaco sornione,
ma può essere un leone.

Un'amico ben informato,
che di queste cose se n'intende,
mi ha riferito o ruffianato
che gli avversari lui li stende!!

Quando parte in viaggio...
ciapa la Mercedes e molla la Piaggio!

Ogni tanto... si diletta pilotare
da Magadino fino al mare.

Gli amici vi conduce
ma sul Piper é lui il DUCE!!

Con comando pretoriano
fa cabrate da TALEBANO!!

Quei 2 merli da veri guzzi,
gli vanno insieme ma fan gli STRUZZI!!!

Colno
2002

CAFFE VERBANO BRISSAGO

CARNEVALE

2002

GIOVEDÌ 14 FEB. ore 21.00

con

Silvio e Maurizio

SABATO 16 FEB. ore 21.00

con

Giovanna e Stefano

Entrata gratuita

DOMENICA DEL PAGLIACCIO

aperto dalle ore 12.00 alle ore 18.00

KÉRASTASE
P A R I S



Salone Antonio

VIA CANTONALE - 6614 BRISSAGO

TEL. 091/793 13 45



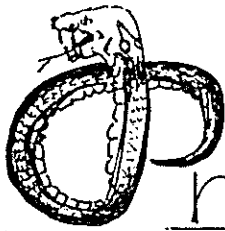

recauzioni d'igiene

Per poter il cipresso restaurare,
ci si deve disinfettare

Per maggiore sicurezza...
e fors'anche segretezza,
la mattina dell'inizio
ci si é tolti anche lo svizio...
il Gambetta far docciare
e le unghie accorciare.

Un prodotto di pulizia
consigliatomi da una prozia,
dal medico del borgo approvato
e dal Peter procurato!!!

É un sapone assai mieloso,
denso viscido e un po' oleoso,
assai difficile da dosare,
ma ancor piú da risciacquare.

Dopo la disinfezione,
e l'islamica abluzione
molto bene vien controllato
se é limpio e profumato!!

Ma a la domanda perentoria
sull'igiene di questa storia:

Uhe ti Nin...

té l'avaa al bombonin???

Non risponde il poveraccio
oramai ridotto a ... straccio

- nel bagno é ritornato, totalmente rassegnato;
e con gesto plateale, con in mano un pitale,
l'ombelico ha mostrato, lindo lustro e impomatato!!!

Calvo
2002

Les mites des ordinateurs. P. Wisang
Casta de Fora 2
Telefonum 079 628 78 33

(CH)

EL PITTOOR

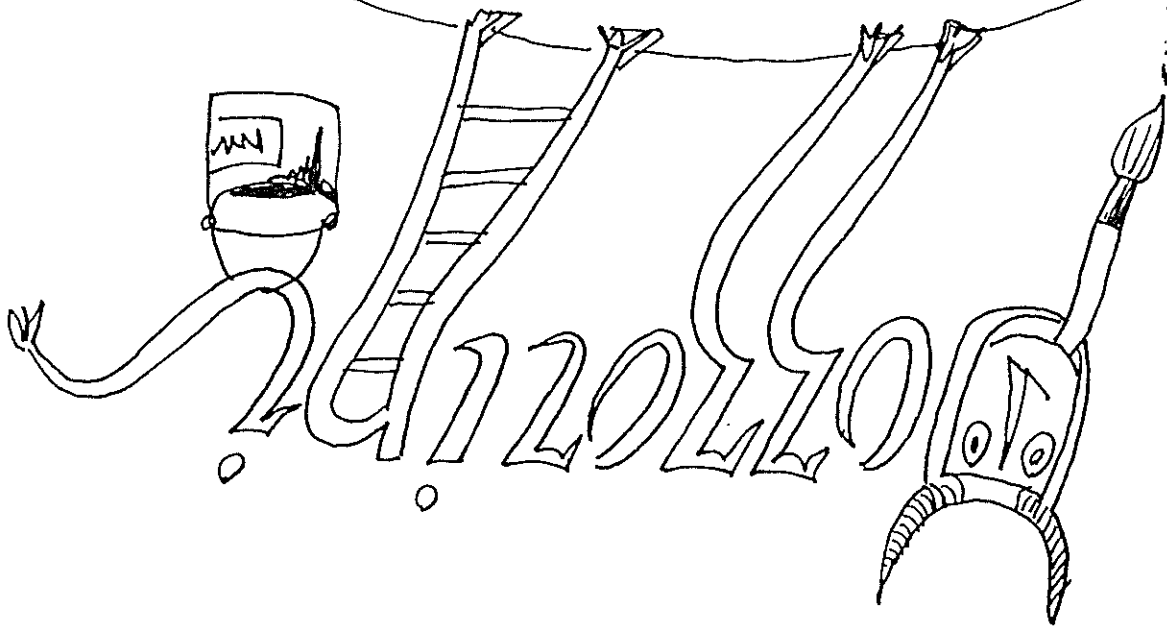

UN BON LAVOOR ?

barmimo 2000

da
GILDA e MIMO
via Leoncavallo
6614 Brissago

tel. 793 12 95

TAPPEZZIERE



Via Valmara 47 CH - 6614 Brissago
Tel. 091 793 40 02 Nat. 079 296 50 43

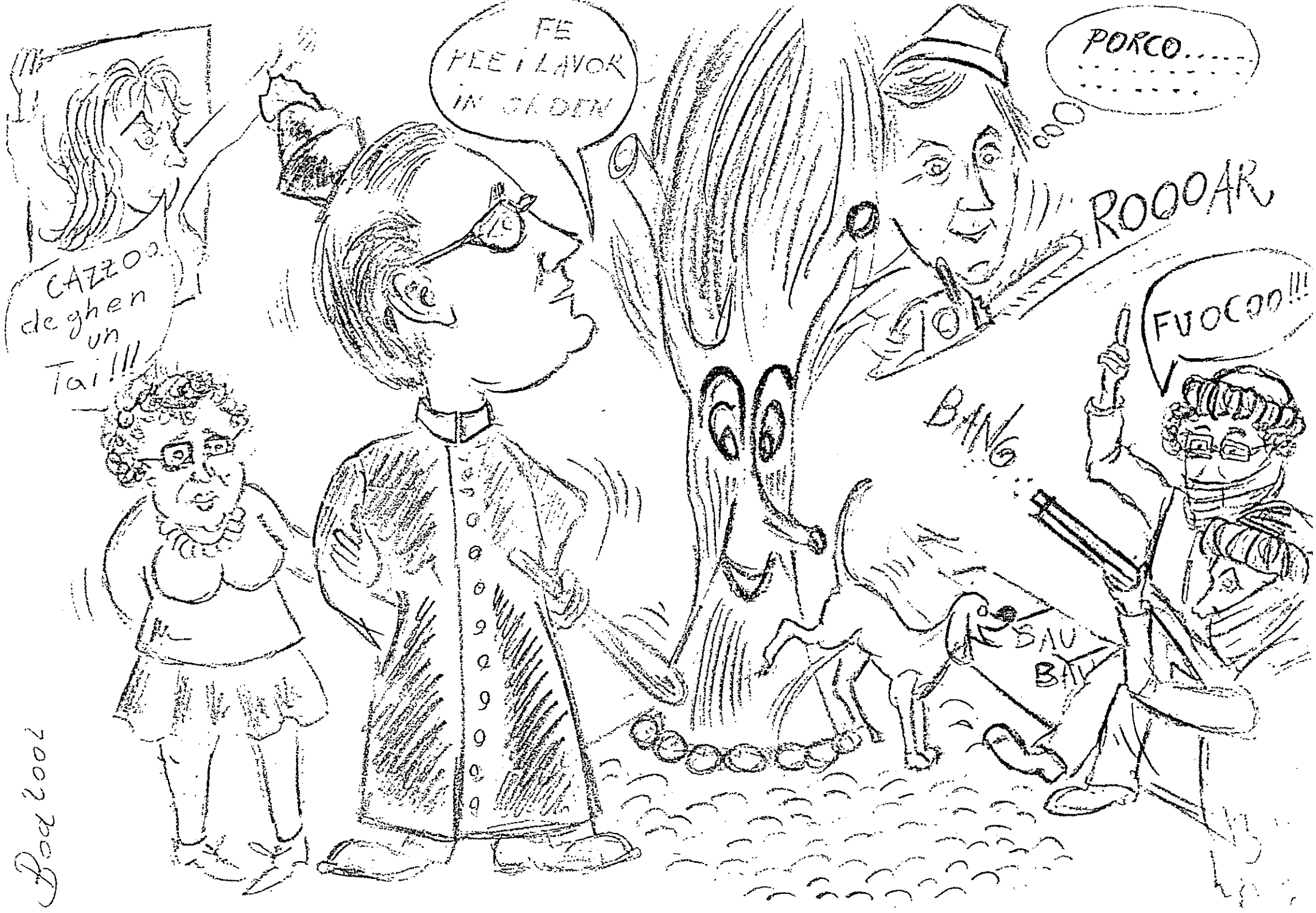

FE
FEE I LAVOK
IN OL DEN

CAZZOO
de ghen
un
Tai!!!

PORCO...

ROOOAR

FUOCOO!!!

BANG

SAU
BATA

Bod 2001

Osama (Gamba)
Bin (Costa)
Gaden

بِسْمِ اللَّهِ الرَّحْمَنِ الرَّحِيمِ

بِسْمِ اللَّهِ الرَّحْمَنِ الرَّحِيمِ

Sul sagrato della Gesa,
un'atmosfera tesa tesa.
Con attrezzi infernali,
maceli moce e pugnali.
Botti, spari o dinamite...
Sciora Salvi, cosa dite ?!!!!
Motoseghe, scale a pioli,
corde funi e lenzuoli!
Perpetue e preti incoscenti,
e due cani incontinenti!!
Ma cos'è sta situazione?
con si tanta agitazione?!
- Si restaura il cipresso!! -
oramai ridotto a un cesso!
Dopo anni di consulti,
forse anche rozzi insulti.
Si è giunti finalmente
alla soluzione - URGENTE!!
Tra la Bibbia ed il Koran
a me parevan Thalebani.

Calvo
2002



♥ MIO
DOLCISSIMO
♥ AMICO

♥
♫ Erd
laaa... in
cima al
castellooo....
Tra i
non ti scordar
di
meee...
♫

Giuglietta e Romeo

(ovvero Gualliero Love story)

Per questione di pochi metri,
hanno rotto quasi i vetri!
Col vicino Petruciani...
quasi quasi alle mani!!
E una cosa enologica?
o c'è anche della logica?
Il cittadino brama sapere...
se si offrono da bere.
La fiorista del paese,
forse lei la più informata,
che poverina ha solo spese,
consegnò una patata!
Suggellando con questo fatto,
La pace eterna con un ferreo patto!!!

Calvo
2002



ALT!!!
FERMI TUTTI, E
PASA
LA CARN

POOOT

PIIIT
REET

2002 2002

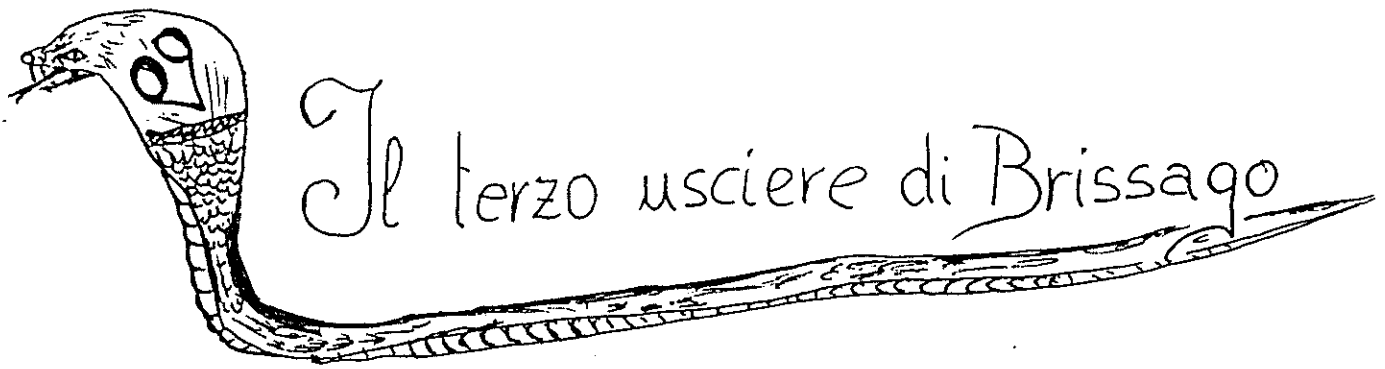

Il terzo usciere di Brissago

Il Patrick Beretta,
persona laboriosa e retta,
poliziotto s'improvvisa,
ma non porta la divisa.
Come un vero vigile urbano...
tiene fermo con una sola mano!!
Trasporti ingombranti e grossi,
lui li blocca con 3 ossi!!
Con un dito calmo e sereno
tiene testa ad un autotreno!!
Cento motori scalpitanti,
se li doma alzando i guanti!!
Ma quando stanco lui si riposa,
lui fa sempre la stessa cosa!!
Con costanza e abnegazione
per lui la f... É UNA MISSIONE!!!!

Carlo
2008

Patrick Beretta

*Macelleria Salumeria
Dettaglio Ingrosso*

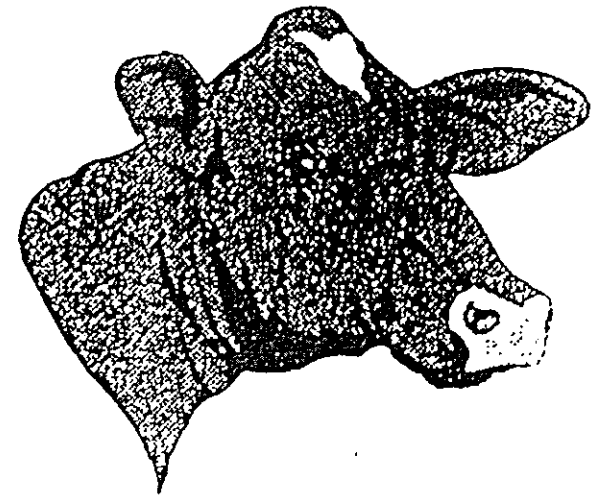

*via Leoncavallo 20
6614 Brissago
Tel + Fax (091) 793 11 54*



FARMACIA

BIANDA

Lunedì • Venerdì

8.30 - 12.00

13.30 - 18.30

Sabato

Orari

8.30 - 12.00

Spedizioni per l'Italia
Medicinali Internazionali

Dr. Luca Bianda • Thomas Horvath
farmacisti dipl. fed.

FARMACIA BIANDA SA

Via Leoncavallo
CH 6614 BRISSAGO

Tel. 0041 091 793 20 65

0041 091 793 20 75

Fax 0041 091 793 29 34



Galantu, gran Signore,
come sindaco con onore!!!
Non sapeva il poverino,
il losco gioco del destino.
Un molesto gran tafano,
che ti succhia intorno all'ano,
ignorante e prepotente
com'è ogni perdente,
ci richiama a votare,
lui che ha soldi da buttare!!!
Tanto paga il cittadino...
quello onesto il più cretino!!!

Cobra
2002



KIRIKITTI

GRAT GRAT

Boa 2002

Correva l'anno di nostra
comun redentione

MMII

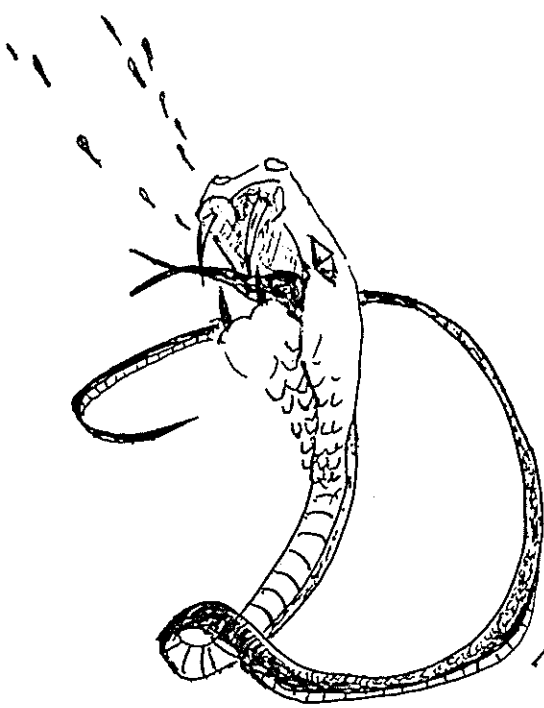

Diploma dott' honorem causae
Eretologia

Il Ruggero professore
a Brissago rende onore,
Lui di rettili é un esperto,
assai sicuro convinto e certo.
La famosa aspide alpina
vien confusa con la gallina!
Il pilone reticolato,
lo ritiene un ingrato.
Perché Lui che lavora ed é stanco,
gli offre un rosso e non "il bianco",!
Il mamba verde africano
dal comportamento losco e strano,
lui la sera e la mattina,
stretto stretto lo pedina...
per sventare una rapina!
L'amazzonica anaconda
grida . é il quadro della GIOCONDA !!!

Colonna
2002



Pod 2002

A voi sembra un primitivo??
Non é forse il BALIVO!?
Una cosa é sicura,
non é politica, é una tortura!
Accettiamo questo fatto,
ci ha rotto proprio il cazzo!!
- Se al veliero dell'ammiraglio,
con inverna o forte vento...
- Arrivasse un altro abbaglio,
chi sarebbe il piú contento??
Sono tanti o forse troppi,
che li hanno proprio rotti??!!
Riflettiamoci con testa...
domeremo ogni tempesta!

Calvo
2002



E ADES??
COME A
LAMETOM?

Boa
2002

Ritirata

La mattina assai presto...
con un passo furtivo e lesto...
il Marino s'incammina,
risalendo la collina.

Perlustrando ogni tana,
giunge fino alla piana
- È scuro...!! cervo capra o maiale??
- Oh no...!! é una scrofa di cinghiale!!
Ma la femmina spaventata,
lo sorprende infuriata!!
Riculando con destrezza,
per maggiore sicurezza,
con grilletto pronto e mano armata...
gridando a squarciagola RITIRATA!!!

Calvo
2002



Perché?
Perché io - met
in séi tant

Boa 2007

Il castello infinito

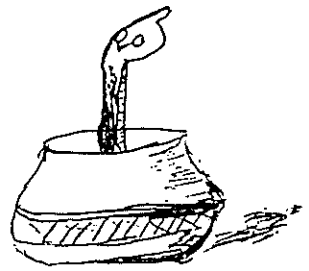

Onia e vergogna vendicar dobbiamo
chi osa beffar Telmoni Silvano!!!
A voi parrà una cosa strana,
ma a noi sembra una panzana.
Con vendette meschine e vili,
ci hanno imposto dei pontili!!!
Chi ha logica e un po' di testa,
si associa alla protesta!
Quell'obrobrio arruginito,
ci disturba l'appetito!
Di Brissago noi siamo
rivoltiamoci al... Lugano!!!

Calza
2002

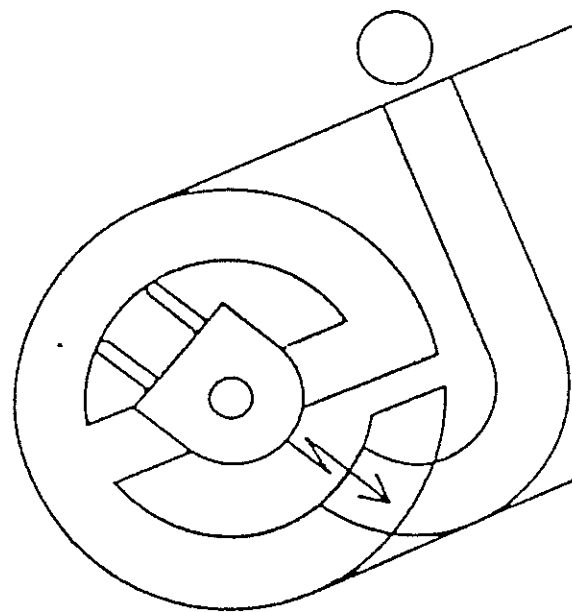

ELETTRICITÀ JELMONI SA

6614 Brissago

Tel. 091 793 15 15 - Tel.+ Fax 091 793 15 81

Impianti elettrici e Telefoni - Riparazioni - Progetti - Impianti solari
Negozio elettrodomestici - Macchine caffè «la Carimali»

BRISSAGO

Questo nostro SCONOSCIUTO Paese

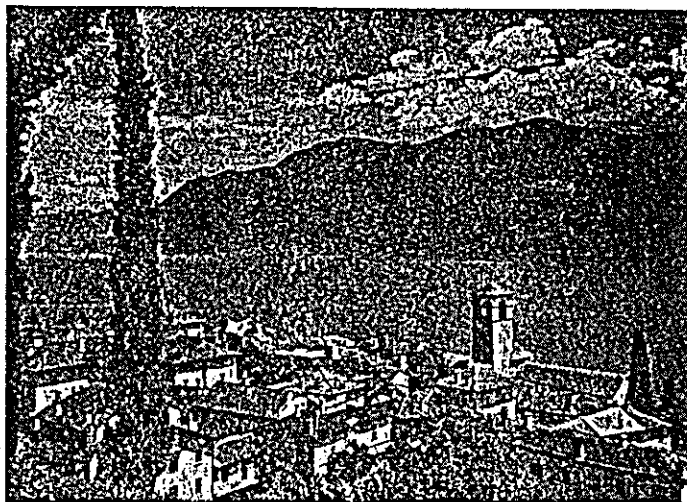

LA TRUPPA

La "truppa" è una tipica usanza del carnevale ambrosiano brissaghese. Non si conoscono le origini. Il defunto prof. Angelo Morandi diceva che anticamente non erano i ragazzi, ma i giovanotti che l'organizzavano, issando veri costumi antichi che noleggiavano, non-so dove.

La truppa è lasciata completamente all'iniziativa dei ragazzi, anzi questi non permettono, in nessun modo, che i grandi vi mettano il naso.

Ai miei tempi le truppe del giovedì grasso erano tre: quella di Piodina, quella di Incella e quella di Porta (le tre "coste" di Brissago).

I ragazzi cominciavano a parlarne nel mese di dicembre. Si dovevano cercare i chépi, le baionette, le spade, i berretti, le spalline per il capitano e il sergente, la bandiera e il tamburo. Tutto veniva fatto in gran segreto: quelli di Piodina non dovevano conoscere niente della truppa di Incella e viceversa.

Dopo Natale si distribuivano i "gradi": e qui nascevano le prime discussioni, i primi litigi, i primi abbandoni. Tutti volevano essere o il capitano, o il sergente, o l'alfiere.

In gennaio, la truppa, generalmente, era organizzata e i componenti dovevano avere in tasca il bigliettino dov'era scritta la

poesia da studiare a memoria. Me li ricordo quei biglietti: pieghettati, sporchi, sgualciti, scritti a lapis con calligrafie illegibili.

E cominciavano le prove, nei posti più segreti, lontano dagli sguardi indiscreti dei grandi. Bisognava imparare a marciare al passo, a mettersi sull'attenti fissi, a recitare la poesia. Quante baruffe! Con noi ragazze che riuscivamo a spiargli, facendo dei lunghi giri per raggiungerli di sorpresa; con gli adulti, perchè entravano nei campi e la baionetta ogni tanto si doveva sguainare per tagliare qualche cosa; quando poi due truppe si incontravano giù nella valle era la vera guerriglia ...

E il giovedì grasso si avvicina. Di solito avevano vacanza solo il pomeriggio; i maestri avrebbero accordato il congedo? Ma ... forse sì, ma c'era il maestro di quinta che non aveva tanta simpatia per la truppa: - E' un accattonaggio - diceva. Nascevano i primi timori, le prime minacce di ribellione: - Se non mi lascia a casa - Ma poi tutto si risolveva con la decisione del municipio che accordava vacanza ai ragazzi della truppa: - Che ingiustizia! - reclamavano gli altri.

Ora bisognava pensare alla decorazione degli abiti; questo era il compito delle mamme.

Già da qualche giorno nelle vetrine dei negozietti della Pepa e della Giuditta erano esposti i nastri: rosso e azzurro rosso e bianco. (La truppa dava anche commercio!)

I nastri si cucivano lungo la cucitura esterna dei pantaloni: sulle giacche si cucivano i galloni e poi si fabbricavano delle "rosette" che venivano appuntate qua e là, secondo la fantasia e il buon gusto delle mamme o delle sorelle.

Ed ecco il giovedì grasso; alle sei la cornetta del sergente annunciava la "diana", il raduno; al rullo del tamburo si partiva, seguendo un itinerario a lungo discusso, studiato in gran segreto. Il carnevale doveva essere annunciato in ogni casa, guai a dimenticarne una!

Al comando del capitano si mettevano in cerchio, l'alfiere al centro:

- Tamburino recita ! -
- Entrando in questa casa
si annuncia il carnevale

Viva noi, viva voi, viva Guglielmo Tell,
padre della libertà ! - (NdR. padre dei tosan bei !)

Rullo del tamburo.

Di solito in ogni casa si recitavano due poesie. Seguiva la "questua": chi aveva il sacchetto per il riso, chi il secchiello per le uova; chi la zucca per il vino; la borsa

per i soldi la teneva il sergente. E così tutto il giorno, con qualunque tempo, sole o pioggia o neve, fino al calar delle tenebre.

Seguiva la cena a base di risotto e zabaglione, cucinata dalla mamma di uno dei componenti la truppa. Era un'allegria generale, figuratevi ... la prima cena in compagnia dei soci, il primo bicchiere di vino ... Canti, grida; quante avventure quel giorno! Intanto il capitano e il sergente contavano i soldi e facevano la divisione: Fr. 2,38 ciascuno, una vera fortuna!

Ed verso le dieci si rincasava mezzo intontiti dal sonno, dalla stanchezza; dal vino. A letto subito, perchè al mattino bisognava andare a scuola e i maestri non scherzavano, li avevano minacciati: ... "mancanza arbitraria!"

* * * *

I ragazzi di Piodina avevano la fortuna di avere il Mosé, un vecchietto con la "vena poetica"; ma le sue poesie dovevano essere recitate esclusivamente dalla truppa di Piodina.

Oggi la truppa è alquanto degenerata; ne vengono organizzate diverse, così, alla rinfusa, badando che i componenti non siano più di cinque o sei per poter "guadagnare" di più. In questi ultimi anni riuscivano a spartire fino a quaranta, cinquantà franchi ciascuno. Ma manca l'entusiasmo di una vol-

ta; anche la popolazione non dimostra più per la truppa la simpatia di un tempo. Non sono più i "soldati in erba" che annunciavano il carnevale ambrosiano in ogni casa con serietà, impegno, e entusiasmo, è vero, ma dobbiamo ugualmente sostenerli, perché, malgrado tutto, mantengono viva una nostra vecchia usanza brissaghese, cara ai nostri avi.

* * * * *

Il segr. della "Pro Brissago", sig. Giuliano Branca, mi riferisce una probabile origine della truppa:
-Pare che le "truppe federali" avevano a Brissago una piazza d'armi (infatti il piazzale davanti al palazzo postale si chiama ancora "Piazza d'Armi").-Verso il 1830-31(?), per mancanza di un numero consistente di militi, la piazza d'Armi venne trasferita ad Ascona.-L'anno successivo i giovanotti di Brissago rievocarono il fatto in una satira carnevalesca. Comporre delle poesie che tramandate di padre in figlio, e forse elaborate, persero il tono satirico per prenderne uno un po' patriottico.

Mariuccia Zanini, *maestra*
Autunno 1970

POESIE DELLA TRUPPA DI BRISSAGO

Poesia del capitano

Corriamo tutti alla nostra bandiera,
se la patria ci chiama in allarme,
Osserviamo i giorni d'allarme, salviamo la libertà.
Per salvare la Svizzera ci uniremo con i nostri capi ancor.
Capi con grandi campioni;
Siamo tutti soldati campioni
che per la patria vogliamo morir.

Viva noi, viva voi, viva Guglielmo Tell,
padre della libertà ! (Ritornello)

Poesia del tamburino

Entrando in questa casa si annuncia il carnevale,
con canti, salti e balli, e pifferi e tamburi.
Volendo organizzare, noi figli di Brissago,
pregheremo Iddio per mille e mille carnevali ancor.

Viva noi, viva voi, viva Guglielmo Tell,
padre della libertà ! (Ritornello)

6.

Poesia del caporale

Piomba la mazza sterminatrice
sulla corrazza del cavalier.
Sparsa di morti fu la pendice,
e con essi il biondo Sire stranier.
Fiaccata ormai, schiera d'eroi,
da te la boria d'Asburgo fu
ed all'Elvezia d'allora in poi
recar catene non osò più.

Viva noi, viva voi, viva Guglielmo Tell,
padre della libertà ! (Ritornello)

Poesia dell'alfiere

Armi in mano fratelli, evviva !
Ecco l'esercito dei prodi confederati,
pronti a combattere fino all'ultima goccia di sangue.
E' il primo squillo di tromba che fa gelare il sangue
nelle vene.
Ed ora tocca a noi alzare questa bandiera
che ha tanto sofferto per la nostra libertà.

Viva noi, viva voi, viva Guglielmo Tell,
padre della libertà ! (Ritornello)

7.

POESIA DEL SERGENTE

Un ragazzo scese dal monte Croce
e gridò con fiera voce:

- Un dottore, un dottore ... -

Una palla al fianco lo colpì
e lo fece bianco.

Il dottore gli disse:

- Cammina, cammina

e cerca di soffregarne un'altra dozzina. -

Il ragazzo pallido ma forte
fu condotto alla morte.

Viva noi, viva voi, viva Guglielmo Tell,
padre della libertà ! (Ritornello)

POESIA DEL SOLDATO

La serpe spogliata, la Svizzera è liberata,
la serpe spogliata, ritorna gioventù,
e noi che siamo figli di Brissago viviam di virtù.

Viva noi, viva voi, viva Guglielmo Tell,
padre della libertà ! (Ritornello).

8.

Poesia del soldato

Dall'arco di Tell
la freccia scoccò;
dell'empio tiranno il cuore trapassò.
La madre giuliva gridò al balivo:
- Bel colpo, o balivo,
bel colpo mortal. -

Viva noi, viva voi, viva Guglielmo Tell,
padre della libertà !

Poesia del soldato

Arnoldo di Winkelried,
capitano di molte compagnie
un giorno gridò:
- Cari confederati abbiate cura
di mia moglie e dei miei figli. -
Così detto si slanciò sulla folla del nemico
e liberò i cari confederati.

Viva noi, viva voi, viva Guglielmo Tell
padre della libertà !

* * * * *

Si ringraziano inoltre

- Banca dello Stato Brissago

- UBS Brissago

Salone Antonio
VIA CANTONALE - 6614 BRISSAGO
TEL. 091/793 13 45

via Leoncavallo 20
6614 Brissago
Tel. + Fax (091) 793 11 54

Patrick Beretta
Macelleria Salumeria
Dettaglio Ingrosso

barmimo 2000

da
GILDA e MIMO
via Leoncavallo
6614 Brissago

tel. 793 12 95



GIANCARLO KUCHLER
VIA R. LEONCAVALLO
6614 - BRISSAGO

GARAGE Ale De Bortoli



6614 BRISSAGO
Via Gerusalemme 3

Tel. +41 709 - 221 60 19
Tel. + Fax +41 7091 - 793 42 92

DA NOLEGGIARE

GAS ESSO

TAPPEZZIERE

Nicolao Nemeth

NMK

Novilon
Moquettes
Mobili
Tende

Via Valmara 47 CH - 6614 Brissago
Tel 091 793 40 02 Nat. 079 296 50 43

FARMACIA

Dr. Luca Bianda • Thomas Horvath
farmacisti dipl. fed.

Lunedì • Venerdì
8.30 - 12.00
13.30 - 18.30
Sabato
8.30 - 12.00
Orari

FARMACIA BIANDA SA

Via Leoncavallo
CH 6614 BRISSAGO

Spedizioni per l'Italia
Medicinali Internazionali

Tel. 0041 091 793 20 05
0041 091 793 20 77
Fax 0041 091 793 29 34